



RAMATUELLE 73'

TABLE

NEW





RAMATUELLE 73' TABLE

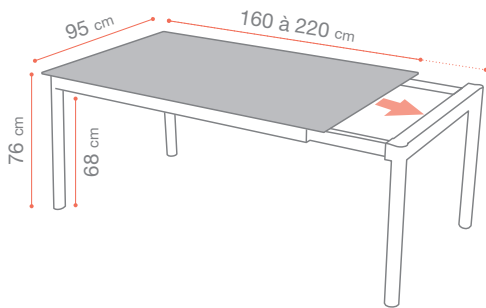

+ PRODUIT

+ Conforme aux normes européennes **EN 581-3**

+ **Pieds coulissants** : confort optimisé

+ **Robustesse** : 100% outdoor

+ **Simplicité d'usage** : allonge escamotable



HPL + Aluminium



Allonge HPL escamotable

Plateau HPL Épaisseur 8 mm

Structure pieds coulissants :
confort d'assises sans gêne

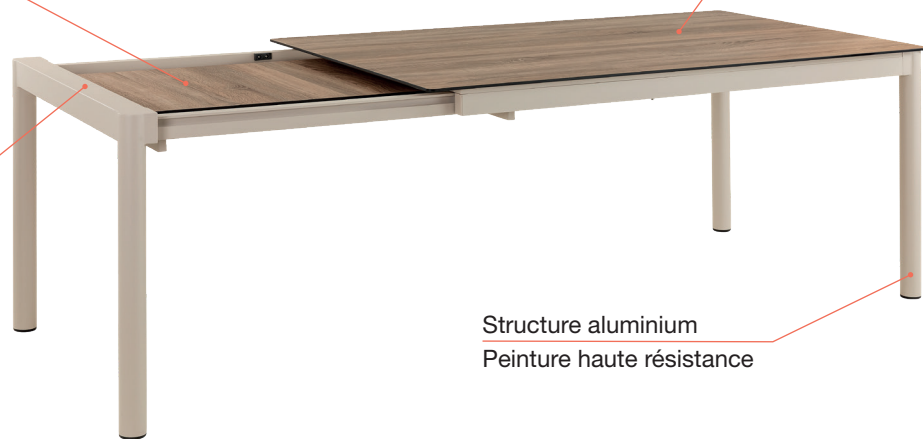

Structure aluminium
Peinture haute résistance

4 patins réglables

COLORIS



Anthracite Granite / Gris Pavement
S8 003 713



Sweden Oak / Grège
S8 003 821

PIÈCES DÉTACHÉES

Désignation	Référence	Dessin

NOS ENGAGEMENTS RSE MOBILIER

DES PRODUITS PENSÉS POUR DURER

Chez Grosfillex, nous concevons un mobilier pensé pour durer et limiter au mieux son impact sur l'environnement :

- + **Fabrication responsable** : une production majoritairement en France et en Europe.
- + **Qualité renforcée** : résistance aux chocs, aux UV, aux intempéries et à la corrosion selon les matériaux. Tous nos produits sont testés en interne et en laboratoire indépendant.
- + **Facilité** : nos produits nécessitent peu ou pas de produit d'entretien.
- + **Réparabilité** : disponibilité de pièces détachées pour prolonger la durée de vie des produits et limiter le gaspillage.



Site d'injection, La Plaine, Arbent, France.