



CANNES

CHAISE & FAUTEUIL

NEW





**FABRICATION
FRANÇAISE**

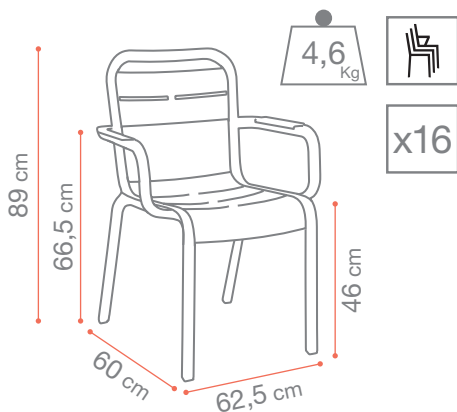
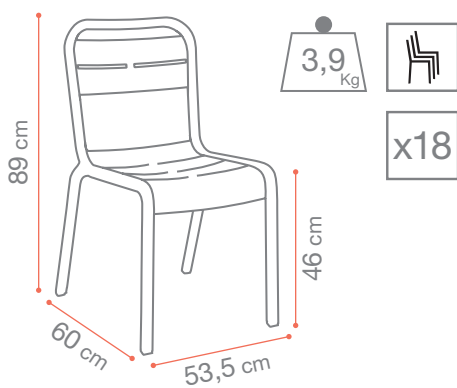

+ PRODUIT

CANNES CHAISE & FAUTEUIL



+ Fabriqué en France

+ Matériaux : polypropylène **renforcée en fibre de verre**

+ **25 %** de matières **recyclées**

+ **Ultra résistant** : conforme aux normes **EN 581-1-2** et **ASTM F1838**

+ **Usage collectif**

+ **Coloris teinté masse** : ne se décolore pas, ne s'écaille pas, ne rouille pas

+ **Durable & Réparable** : pièces détachées disponibles



Butée d'empilabilité

4 patins antidérapants,
silencieux et remplaçables

Manipulation facile
par la poignée du dossier

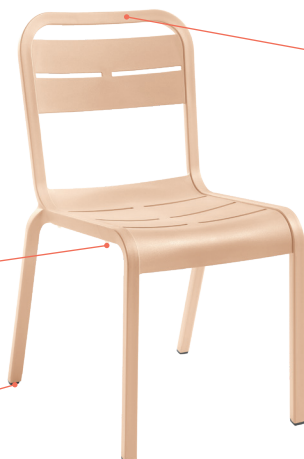

COLORIS



NEW

Sorbet Melon
U7 6R1 855



NEW

Anthracite
U7 6R1 002



NEW

Bleu Minéral
U7 6R1 784



NEW

Havane
U7 6R1 011



NEW

Jaune Indien
U7 6R1 737



NEW

Terracotta
U7 6R1 814



NEW

Vert Tender
U7 6R1 736



NEW

Sorbet Melon
U7 7R1 855



NEW

Anthracite
U7 7R1 002



NEW

Bleu Minéral
U7 7R1 784



NEW

Havane
U7 7R1 011



NEW

Jaune Indien
U7 7R1 737



NEW



Terracotta
U7 7R 1 814



NEW

Vert Tender
U7 7R1 736

PIÈCES DÉTACHÉES

Désignation	Référence	Dessin
4 KITS - PATINS CH FT CANNES	U8007002	
BUTÉE D'EMPILAGE	À venir	
ÉTIQUETTE GROSFILLEX	À venir	Grosfillex

NOS ENGAGEMENTS RSE MOBILIER

DES PRODUITS PENSÉS POUR DURER

Chez Grosfillex, nous concevons un mobilier pensé pour durer et limiter au mieux son impact sur l'environnement :

- + **Fabrication responsable** : une production majoritairement en France et en Europe.
- + **Qualité renforcée** : résistance aux chocs, aux UV, aux intempéries et à la corrosion selon les matériaux. Tous nos produits sont testés en interne et en laboratoire indépendant.
- + **Facilité** : nos produits nécessitent peu ou pas de produit d'entretien.
- + **Réparabilité** : disponibilité de pièces détachées pour prolonger la durée de vie des produits et limiter le gaspillage.

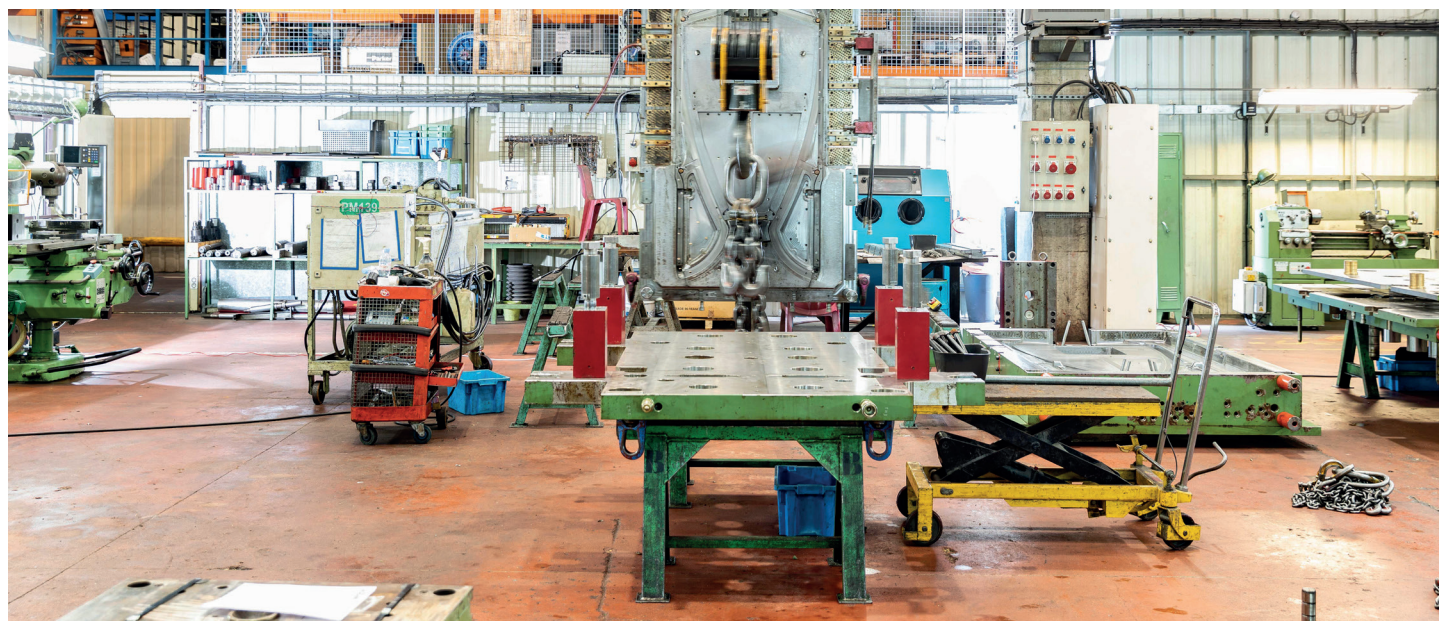

Site d'injection, La Plaine, Arbent, France.